

CEBORA®

P 50
P 35HF

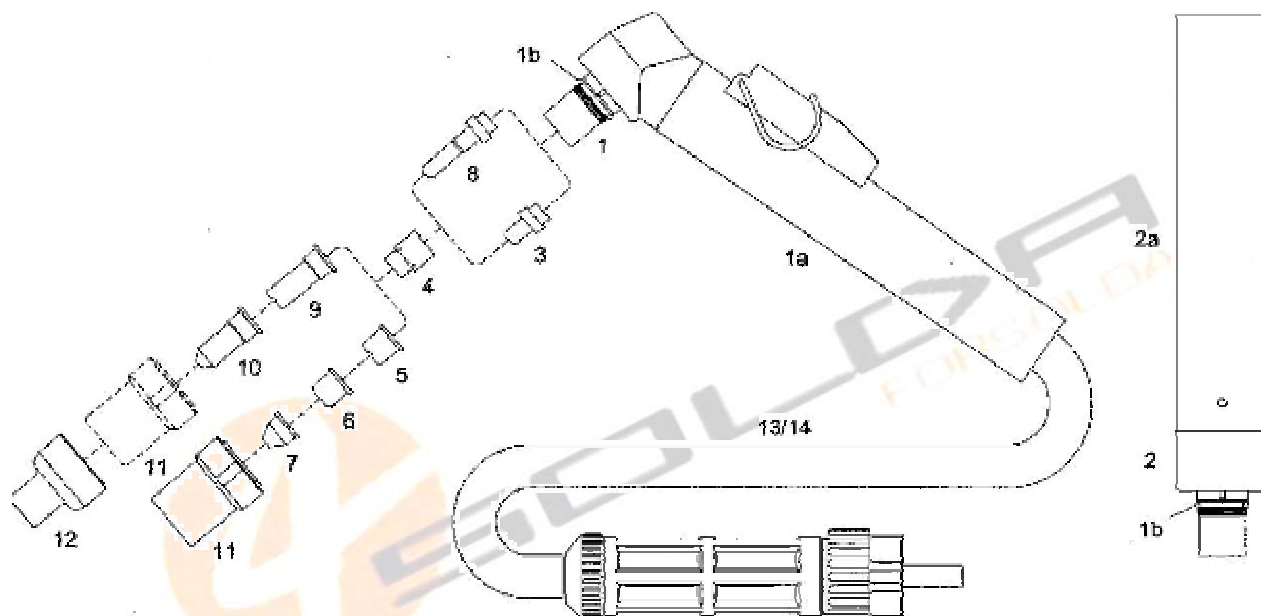

Peça nr.	Código	Referência Original	Descrição
	6000	1526	Tocha manual cpl 6mt (1/8G)
	6007	1574	Tocha manual cpl 6mt (At.Cent.)
	6001		Tocha maquina cpl 6mt (1/8G)
	6008		Tocha maquina cpl 6mt (At.Cent.)
1	6514	1352	Cabeça manual
1a	7504/A	1356	Punho completo c/ micro (1 parte)
1b	6514/0	3.160067	O'ring da cabeça
2	6515		Cabeça maquina
3	3035	1521-Zr	Eléctrodo Zr
3	3036	1521-Hf	Eléctrodo Hf
4	7000	020101	Difusor
5	1040	1304	Bico Ø 1,0
5	1045	1396	Bico Ø 1,0 L/L 50A
7	1041	1305	Bico cónico
8	3038	1518-Zr	Eléctrodo longo Zr.
8	3039	1518-Hf	Eléctrodo longo Hf
9	1043	1370	Bico longo
9	1047	1395	Bico longo Ø1,0 L/L 50A
10	1042	1306	Bico longo cónico
11	5515	5.710.121	Bocal
12	5800		Protecção bocal p/a bicos longos
13	8000	1344	Cabo man. Corrente/Ar P50 6mt 1/8
14	8010		Cabo maq. Corrente/Ar P50 6mt 1/8